

1. Tietokoneverkot ja Internet

- 1.1. Tietokoneesta tietoverkkoon
- 1.2. Tietoliikenneverkon rakenne
- 1.3. Siirtomedia
- 1.4. Tietoliikenneohjelmisto eli protokolla
- 1.5. Viitemallit: OSI-malli, TCP/IP-malli
- 1.6. Esimerkkejä verkoista
 - Internet ja sen käyttö

1/23/2003

1

1. 1. Tietokoneesta tietoverkkoon

- Tietojenkäsittelyn siirtyminen tietokoneesta tietokoneverkkoon
- Yleinen käytötapa
 - Asiakas-palvelin-kommunikointi

1/23/2003

2

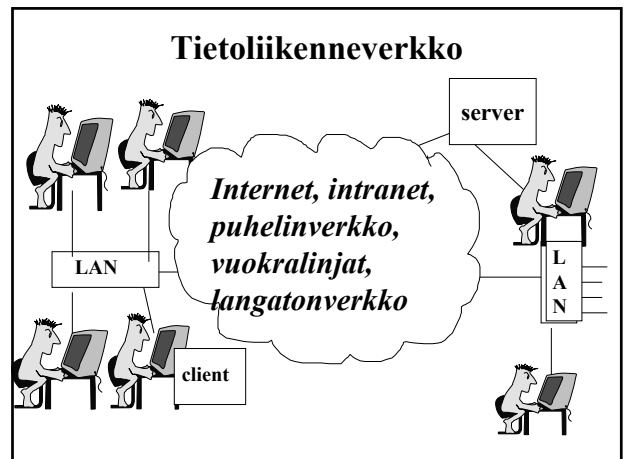
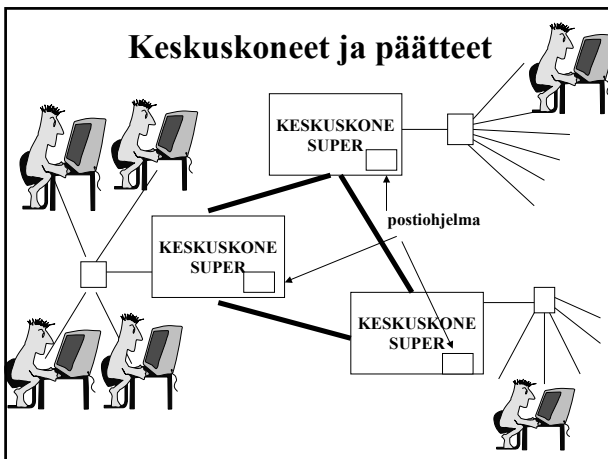
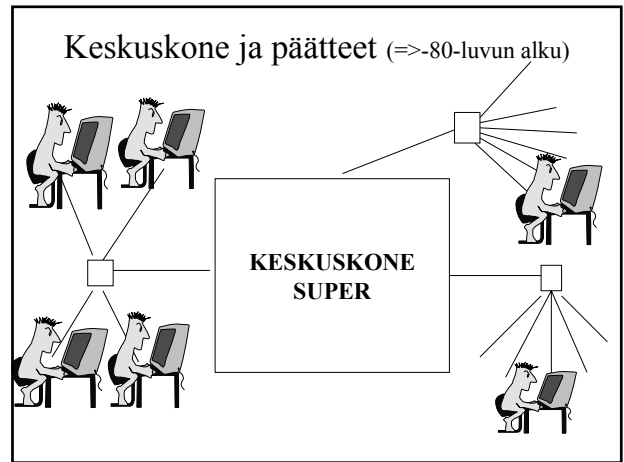

Asiakas-palvelin-malli

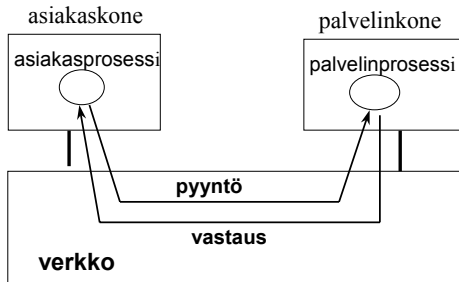

Asiakas-palvelinsovellus

- Hajautettu sovellus
 - asiakasprosessi toisessa koneessa,
 - palvelinprosessi toisessa koneessa
- useimmat Internet-sovellukset
 - sähköposti
 - tiedostonsiirto
 - uutisryhmät
 - WWW
 - sähköinen kaupankäynti

Asiakas-palvelin-mallin hyötyjä

- resurssien yhteiskäyttö
 - tiedon
 - palvelun
- palvelun parantuminen
 - saatavuus
 - skaalautuvuus
 - hallittavuus
- kustannustehokkuus
 - pienet koneet suhteessa tehokkaampia

P2P

- Vertaisverkko (peer –to –peer)
 - suora kommunikointi koneiden välillä ⇔
 - kommunikointi palvelutarjoajien ja telelaitosten kautta (Kolumbus, Sonera , ..)
 - PC:t sekä asiakkaita että palvelimia ⇔
 - PC:t pelkkiä asiakkaita
 - vastareaktio suuria yhtiöitä vastaan => vapaa verkko
 - Napster, Gnutella, KaZaA...

1.2 Tietoliikenneverkon rakenne

- Isäntäkone (host)
 - palvelin
- reititin (router)
- tietoliikennelinkit (link)
 - langaton, langallinen
- protokollat
 - internet-protokollat
- sovellusohjelmat
 - esim. sähköposti

Verkon komponentteja

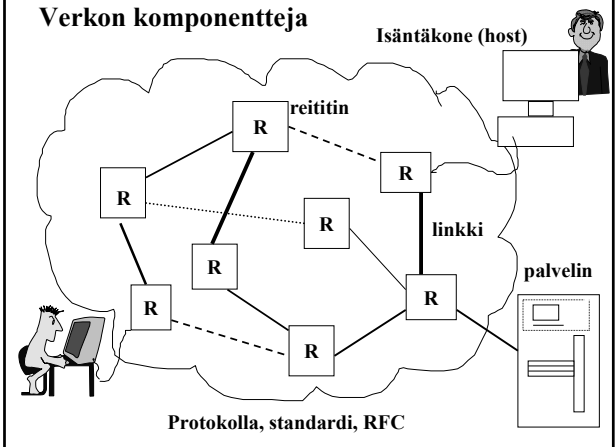

Yhteydellinen ja yhteydetön palvelu

- Yhteydellinen:
 - ensin muodostetaan yhteys, jossa sovitaan monesta yhteyteen liittyvästä asiasta
 - sitten lähetetään sanomia
 - lopuksi puretaan yhteys
 - kaikki sanomat järjestyksessä ja oikein perille
- Yhteydetön:
 - sanomat lähetetään, mutta niiden järjestys voi muuttua eikä perillemenoa pyritä varmistamaan

Yhteydellinen palvelu

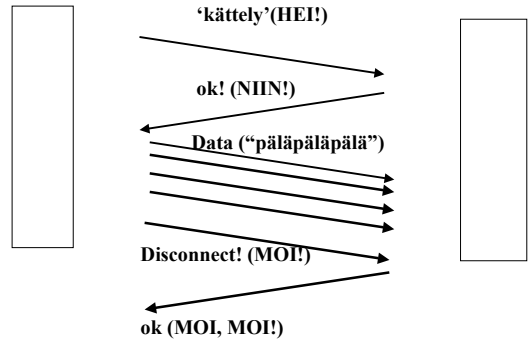

Yhteydellinen palvelu

- **Yhteys olemassa, sillä osapuolet tietävät olevansa yhteydessä**
 - verkko ja sen reitittimet eivät välttämättä tiedä yhteydestä mitään
- **yhteyteen voidaan liittää muita palvelupiirteitä**
 - luotettava tiedonsiirto
 - kuittauksia ja uudelleenlähetystyksiä
 - vuonvalvonta
 - ruuhkanvalvonta
- TCP-kuljetuspalvelu, IP-puhelin, videokonferenssi

Yhteydetön palvelu

- **Ei takaa tiedon perillepääsyä, ei vuonvalvontaa, ei ruuhkavalvontaa**
- **nopeampi, koska ei tarvita kättelyjä**
- **data lähetetään heti**
- **UDP-kuljetuspalvelu**
- **sähköposti (SMTP), HTTP**

Yhteydetön palvelu

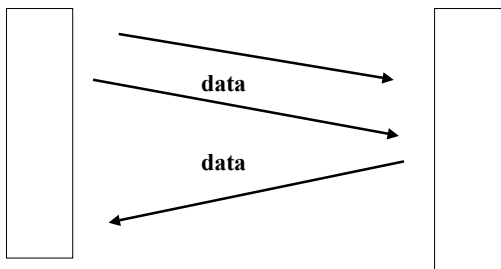

INTERNET

- internet, "verkkojen verkko"
 - world-wide internetwork
 - yleisnimitys
- **Internet**
 - erisnimi
- Internet2

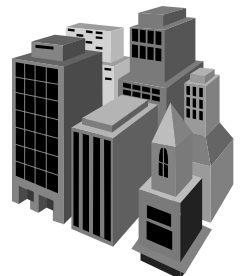

Verkkoteknologiat: Piirikytkentäinen \Leftrightarrow pakettivälitteinen

- Kaksi erilaista verkkoteknologiaa
 - **piirikytkentäinen** (circuit switching)
 - verkon resurssit varataan yhteyden ajaksi
 - puskurit, linjakapasiteetti
 - puhelinverkko => takaa tasaisen lähetyksenopeuden
 - **pakettivälitteinen** (packet switching)
 - resursseja ei varata, niitä saa käyttöönsä aina tarvittaessa
 - jos resursseja ei ole, joudutaan odottamaan
 - Internet => 'best effort'
 - järjestys ei välttämättä säily!

Piirikytkentäinen verkko

- ensin varataan resurssit yhteyttä varten
- sitten datan siirto yhteyttä pitkin
- vapautetaan resurssit

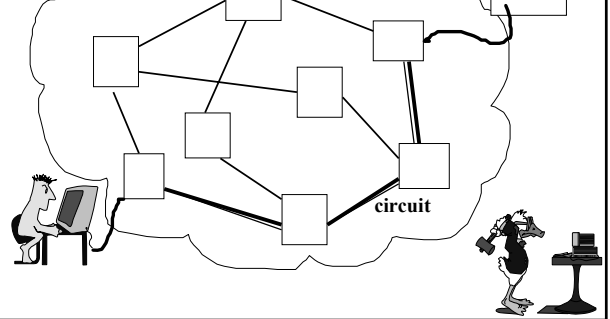

Kanavointi (multiplexing)

- Samalla linkillä usean yhteyden sanomia



FDM (frequency-division multiplexing) = linkin kaistanleveys (bandwidth) = sen käyttämät taajuudet jaetaan usealle käyttäjälle



TDM (time-division multiplexing) = jokainen saa lähettää tietyn väliä ajan

Lasketaan!

- Kauanko kestää lähettää 640 Kbitin tiedosto piirikytkentäistä verkkoa käyttäen, kun linjan lähetyksenopeus on 1.536 Mbps ja linjalla käytetään TDM:ää, jossa on 24 aikaviipaletta?
- Lisäksi yhteyden muodostamiseen kuluu ensin 500 ms.

Siirtonopeus, siirtoaika

- **Siirtonopeus** (data rate, transmission rate)
 - miten nopeasti dataa pystytään lähettämään (siirtämään) linjalla
 - bps = bittejä sekunnissa
- **Siirtoaika**
 - kauanko datamäärän siirtäminen kestää
 - 10 Mb dataa ja siirtonopeus on 1 Mbps => siirtoviive = 10 sekuntia

Ratkaistaan!

- 1.536 Mbps yhteydellä on käytössä 24 aikaviipaletta => yhdelle yhteydelle on käytössä $1.536 \text{ Mbps} / 24 = 64 \text{ kbps}$
- Siirrettävä tiedosto on 640 Kbittiä. Siirtoon kuluu $640 \text{ Kb} / 64 \text{ Kbps} = 10 \text{ s}$.
- Lisäksi yhteyspiirin muodostukseen kuluu 0.5 s eli yhteensä 10.5 s.
- Huom! Aika ei riipu välissä olevien linkkien lukumäärästä.

Pakettivälitteinen tiedonsiirtoverkko

isäntäkone

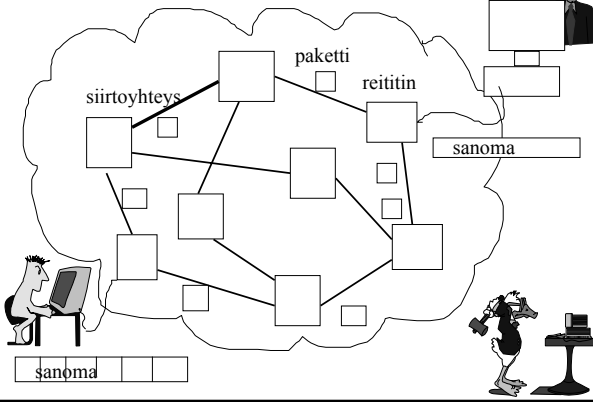

Etappivälitteinen (store-and-forward)

- **Reititin vastaanottaa koko paketin ennenkuin lähettää sen eteenpäin**
 - siirtoaika joka linkillä, koska paketti lähetetään aina uudestaan
 - L = paketin koko bitteinä
 - R = lähtölinkin siirtonopeus
 - siirtoaika = L/R
 - jonotusviive reitittimessä, jos paketti joutuu odotamaan, koska reititin lähettää linkille muita paketteja

etappivälitteinen

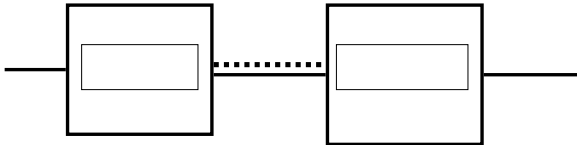

Etenemisviive (propagation delay)

- **Miten nopeasti bitit (signaalit) etenevät siirtomediassa**
 - mediasta riippuen noin 2/3 valonnopeudesta, joka on ~ 300.000 km/s
 - Tyhjiössä valonnopeus on $299.795.458$ m/s.
- **riippuu etäisyydestä ja hieman siirtomediasta**
 - merkitystä etenkin satelliittilinkeillä, myös mannerten välisissä yhteyksissä
 - **Valonnopeus on katonopeus kaikelle viestiliikenteelle**

aika

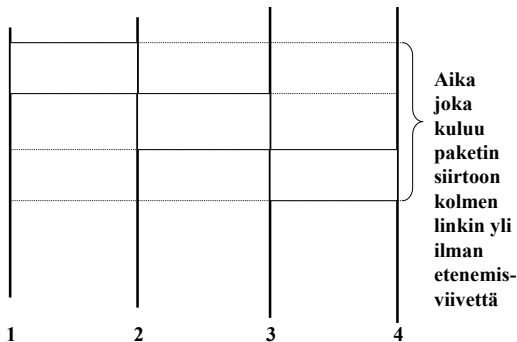

Reitittimet

aika

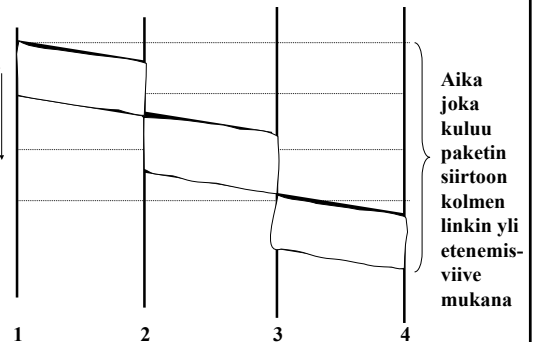

Reitittimet

Lasketaan!

- Paketti lähetetään pakettivälitteisessä verkossa, jossa se kulkee 5 linkin yli lähettäjältä vastaanottajalle. Paketin koko on 4 Kbittä ja linkin siirtonopeus on 1 Mbps.
- Kuinka kauan kestää paketin siirtäminen lähettäjältä vastaanottajalle?

Ratkaistaan:

- Paketin koko = 4 Kb, siirtonopeus = 1 Mbps = 1000 Kbps
- siirtoaika yhdellä linkillä = $4 \text{ Kb} / 1000 \text{ Kb/s} = 0.004 \text{ s} = 4 \text{ ms}$
- 5 linkkiä ja jokaisella linkillä sama siirtoaika $\Rightarrow 5 * 4 \text{ ms} = 20 \text{ ms}$
- Huom. Ei otettu huomioon etenemisviivettä eikä mahdollisia jonotusviiveitä.

Miksi pakettivälitys on tehokkaampaa?

- Käyttäjät käyttävät yhdessä 1 Mbps linjaa.
- Kukin käyttäjä joko lähettää 100 Kbps tai on kokonaan lähettämättä.
- Piirikytkennässä
 - jokaiselle on varattava 100 Kbps linjakapasiteettia.
 - 1 Mbps linja riittää 10 käyttäjälle!

Pakettivälitteisessä verkossa

- Jos esim. käyttäjiä on 35 ja jokainen on lähettämässä 10 % ajasta ja joutilaana 90% ajasta, niin todennäköisyys sille, että samanaikaisesti on lähettämässä 10 tai enemmän, on pienempi kuin 0.0017!
- Jos aktiiveja lähettäjiä on vähemmän kuin 10, niin linjakapasiteetti riittää hyvin. Näin on todennäköisyydellä 0.9983!
- Purskeinen käyttö tyypillistä Internetissä!

Sanoman pilkkominen paketeiksi

- Miksi ei lähetetä koko sanomaa kerralla?
- Olkoon sanoman koko 400 Kb ja linkin nopeus on 1 Mbps.
- Kun koko sanoma lähetetään 5 linkin yli, niin aikaa kuluu $5 * 400 \text{ ms} = 2000 \text{ ms}$
- Kun sanoma pilkotaan sadaksi 4 Kb:n paketeiksi, niin aikaa kuluu paljon vähemmän eli vain 416 ms!

Miksi näin?

- Paketteja voidaan lähettää rinnakkain eri linkeillä,.
- 400 Kb:n sanoma siirtyy 1 Mbps linkillä 400 ms:ssa.
- Tämän ajan lisäksi joudutaan odottamaan vain sen ajan kun 4 Kbtin paketti siirretään 4:n linkin yli = 16 ms

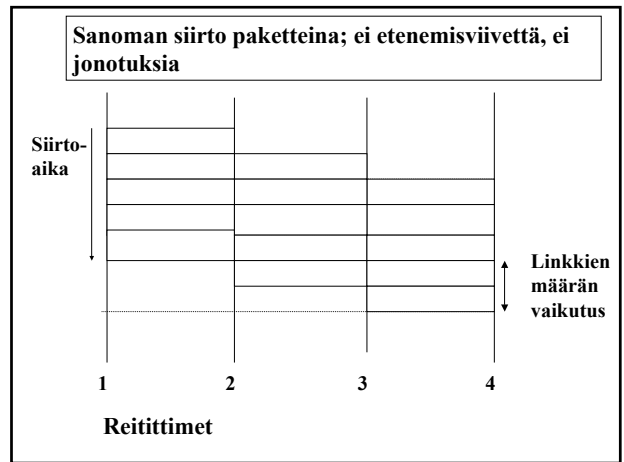
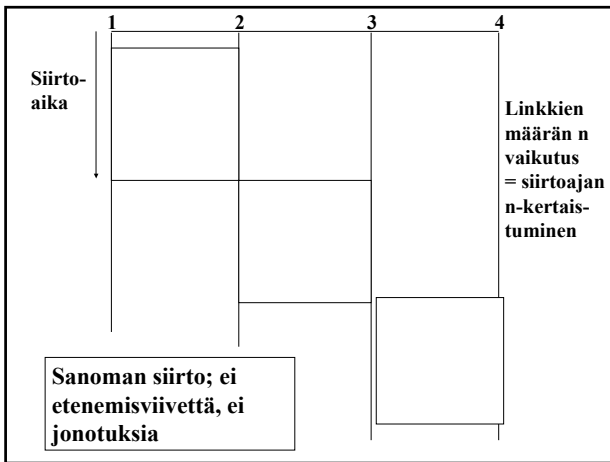

- ### Reititys
- **Datasähkeverkko**
 - kukin paketti reititetään jokaisessa reitittimessä erikseen => voivat kulkea eri reittiä
 - jokaisessa paketissa osoite
 - reititystaulu kertoo ulosmenon
 - **virtuaaliipiiriverkko**
 - ensimmäinen paketti muodostaa virtuaaliipiirin
 - muut paketit reititetään samaa reittiä virtuaaliipiirinumeron mukaan
 - joka linkillä oma virtuaaliipiirinumero
 - virtuaaliipiirien muunnostaulukko

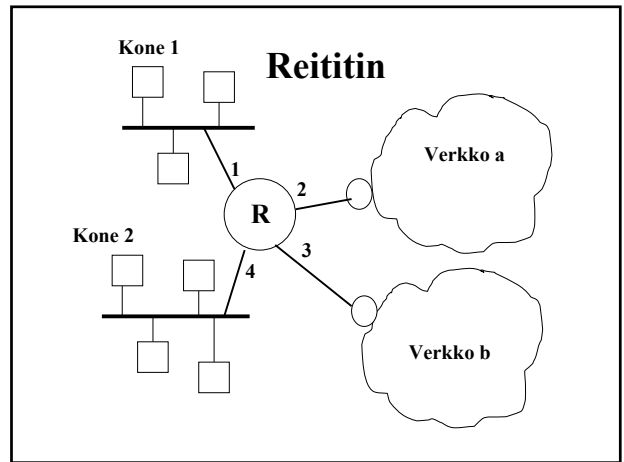

Reititystaulukko

Osoite	ulosmenoportti
verkko a	2
verkko b	3
.....	
oma, kone1	1
oma, kone 2	4

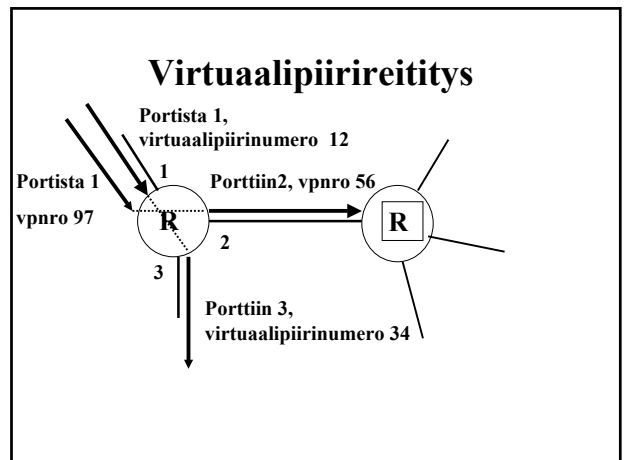

Virtuaalipiirin muunnostaulukko

Sisääntulo	tuleva VC	lähtevä VC	ulosmeno
1	12	34	3
1	97	56	2
2	42	101	3
2	10	78	1
3	12	65	2

Taulukkoa päivitettävä aina kun uusi yhteys on muodostettu tai vanha purettu!

Miksi ei käytetä koko yhteydellä samaa VP-numeroa?

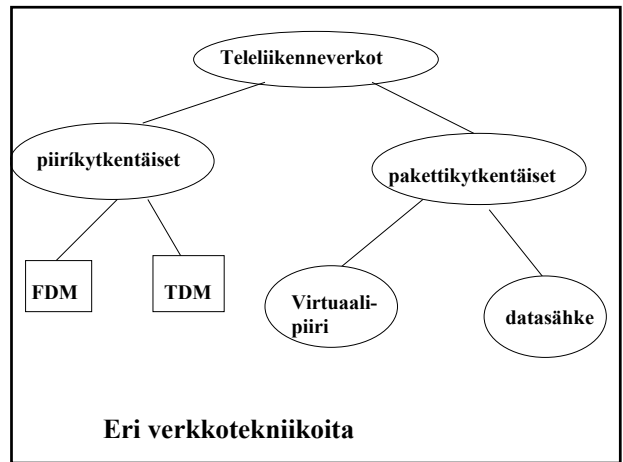

1.3. Siirtomedia

- **Siirtomedian tehtävä**
 - siirtää bittivirtaa koneelta toiselle
- **käytettävissä erilaisia siirtovälineitä**
 - johdollinen
 - kuparijohto, optinen kuitu, kaapeli
 - johdoton
 - radio, satelliitti, matkapuhelin
 - magneettinauha, cd-levy

1/23/2003

45

Magneettinen ja optinen media

- **'talleta, kannaa ja lataa'**
- **suuri siirtonopeus**
 - hyvin suuria tietomääriä siirtyy kohtalaisella nopeudella
 - rekallinen cd-levyjä
- **pitkä viive**
 - ensimmäisen bitin saapuminen kestää pitkään
- **edullinen**



1/23/2003

46

Kierretty pari johto (twisted pair)

- **kaksi eristettyä kuparijohtoa kierretty yhteen** (vähentää häiriöitä)
 - yleensä useita kaapelissa
- **yleisesti käytetty**
 - puhelinverkko (jo yli 100 vuotta), paikallisilmukka, rakennusten sisällä
- **hintaan nähden hyvä suorituskyky**
 - useita kilometrejä ilman vahvistinta
 - useita Mbps parin kilometrin matkalla
 - analoginen tai digitaalinen siirto

1/23/2003

47

- **Suojattu / suojaamaton**

– UTP (Unshielded twisted pair) yleisesti käytetty LAN:eissa (10 Mbps -1 Gbps)

- **eri luokkia (category)**
 - luokka 3: puhelinyhteydet, LAN => 16 Mbps
 - kotiyhteydet verkkoon: ISDN (128 Kbps), ADSL (6 Mbps)
 - luokka 5: uusiin toimistoihin => 100 Mbps
 - enemmän kierteitä ja teflon-eriste

1/23/2003

48

Koaksiaalikaapeli

- paremmin suojattu häiriöiltä
 - suuret nopeudet
 - 1-2 Gbps, 1-2 km -kaapelilla
 - pitkät etäisyydet
 - tarvitaan vahvistimia ja nopeus laskee
 - käyttö
 - TV-kaapelit, lähiverkot

1/23/2003

49

Koaksiaalikaapelin käyttötavat

- **kantataajuusmoodi** (Baseband)
 - 50-ohmin kaapeli, käytössä lähiverkoissa
 - kaapelissa vain yksi bittivirta (signaali)
 - nopea tiedonsiirto ~10 Mbps,
 - digitaalinen signaali (voltagepulsseja)
- **laajakaistamoodi** (Broadband)
 - 75-ohmin kaapeli, käytössä kaapeliTV:ssä
 - kaista jaetaan kanaviin, 6 MHz
 - rinnan TV-kuvaa, CD-tason ääntä ja digitaalista bittivirtaa
 - useita signaaleja samaan aikaan
 - analoginen signaali

1/23/2003

50

Valokaapeli

- erittäin puhdasta kvartssia
 - 1 km kuitua vaimentaa valoa vähemmän kuin 3 mm ikkunalasi
- lasersäteitä
- ei sähkömagneettisia häiriöitä
- jopa 100 Gbps 30 km kaapelilla
- Internetin runkoverkko, puhelinverkot

1/23/2003

51

Valokaapelin rakenne

- lähetin
 - muuttaa sähköpulsset valoksi
 - LED, laserdiodi
- vastaanotto fotodiodi
 - muuttaa valopulsset sähköpulsseiksi
 - vasteaika ~ 1 ns => ~1 Gbps
 - kohina haittaa => riittävän voimakas säde
- valokuitu
 - ensisuoja suojaa mekaanisilta vaurioilta
 - toisosuoja yhdistää useita kuituja

1/23/2003

52

Valokuitutyypit

- monimuoto (multimode)
 - valo hajaantuu (dispersion)
 - halpa, ei kovin nopea
 - paikallisverkoissa
- yksimuotokuitu (monomode)
 - kuidun paksuus vain muutama valon aallonpituus (8-10 mikronia, hius ~50 mikronia) => valo etenee kuidussa suoraan
 - kallein, nopein (~30 Gbps)
 - pitkän matkan puhelinlinjoissa (~30 km, jopa 100 km mahdollista)

1/23/2003

53

Langaton tiedonsiirto

- sähkömagneettinen aaltoliike
 - käytössä laaja spektri
 - aaltoliikkeeseen koodattavissa tietoa
 - amplitudi, taajuus vaihe
 - rajoituksia
 - generoitavuus
 - moduloitavuus
 - kuuluvuus/näkyvyys
 - tunkeutuvuus
 - vaarallisuus

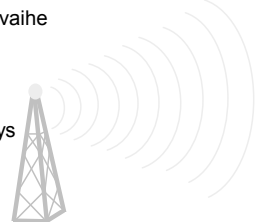

1/23/2003

54

Radioaallot

- helppo generoida
- etenevät pitkiä matkoja
- tunkeutuvat kaikkialle
- etenevät kaikkiin suuntiin
- rajallinen resurssi
 - niukkuutta
 - käyttö säänneltyä



1/23/2003

55

Mikroaallot (> 100 MHz -> 10 GHz)

- etenee suoraan
 - sietää hyvin häiriöitä
 - antenni suunnattava
- tunkeutuvuus pienempi
 - heijastuksia (kiinteät esteet, sääilmiöt)
 - vesisade
- pulaa ilmatilasta => luvanvaraista
 - NMT: 450 MHz, GSM: 900 MHz, 1800 MHz
- verkkojen perustaminen 'halpaa'

1/23/2003

56

Infrapuna & millimetriaallot

- etenee suoraan
- tunkeutuvaisuus 'olematon'
- heijastuksia
- halpa
- käytetään
 - kauko-ohjaimet
 - langattomat lähiverkot (wireless LAN)

1/23/2003

57

Satelliitit

- Satelliitti
 - LEO (Low Earth Orbit)
 - 150-1500 km korkeudessa
 - MEO (Middle Earth Orbit)
 - 1500- km korkeudessa
 - GEO (Geosynchronous Earth Orbit)
 - geostationaarinen
 - noin 36000 km korkeudessa
- maa-asema

1/23/2003

58

Häiriöt siirtotiellä

- Lähetetty signaali (aalto tai pulssi) vaimenee ja vääristyy kulkiessaan siirtomediassa
 - **vaimeneminen** (attenuation)
 - eri taajuudet heikkenevät eri tavoin; suuret taajuudet vaimenevat enemmän
 - => **signaali paitsi vaimenee, myös vääristyy**
 - **viivevääristyminen** (delay distortion)
 - signaalin eri taajuuksiset komponentit etenevät hieman eri nopeuksilla ja saapuvat vastaanottajalle eri aikaan
 - => **signaali vääristyy**

1/23/2003

59

Kohina (Noise)

- Signaalia häiritsee kohina
 - aina taustalla esiintyvää sähkömagneettista aaltoliikettä
 - **terminen kohina**
 - elektronien liikkeestä johtuva,
 - **ylikuuluminen**
 - johdin sieppaa viereisen johtimen signaalin
 - **impulssikohina**
 - salamat, vanhat puhelinkeskukset

1/23/2003

60

- kahdenlaisia tiedonsiirtokanavia
- digitaalinen
 - bittiputki, energiapulssi
- analoginen
 - jatkuvaa aaltomuotoista signaalia
 - digitaalinen kanava toteutetaan usein analogisen avulla

1/23/2003

61

Signaalin vahvistaminen

- vahvistimet ja toistimet
 - eri komponentteja vahvistettava eri tavoin
 - puhelininsinöörien tehtäviä
- analoginen signaali
 - vääristyy joka kerralla yhä enemmän ja enemmän
- digitaalinen signaali
 - vahvistus uudistaa signaalin

1/23/2003

62

Pääsy Internetiin

- Modeemilla puhelinverkon yli
 - tiedonsiirtonopeus < 56 Kbps
- ISDN-tekniikka käyttäen < 128 Kbps
- ADSL (asymmetric digital subscriber line)
 - kehittynyt modeemitekniikka => 8 Mbps
- Kaapeli-TV
 - kaapelimodeemi, yleislähetys
- lähiverkosta (Ethernet)
- langaton yhteys:
 - WLAN (wireless LAN)
 - WAP, imode, GSM, GRPS, 3G (UMTS)

1/23/2003

63

1.4. Tietoliikenneohjelmistot eli protokollat

- Protokolla eli yhteyskäytäntö
 - Mitä sanomia lähetetään ja missä järjestyksessä
 - Missä tilanteessa sanoma lähetetään
 - Miten saatuihin sanomiin reagoidaan
- tietoliikenteessä on hyvin paljon erilaisia protokollia
 - Internet: TCP-, UDP- ja IP-protokolla
 - verkkosamoilu: http-protokolla

1/23/2003

64

Protokollien kerrosrakenne

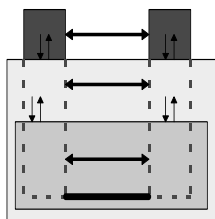

- monimutkaisuuden hallinta =>
 - jaetaan kerroksiin (layer)
- kerros ~ abstrakti kone
- tietokoneverkot <=> verkkoprotokollat

1/23/2003

65

Mitä monimutkaisuutta?

kaksipisteisyys

- datan koodaus sähköisiksi signaaleiksi
- siirtovirheiden havaitseminen ja korjaaminen
- lähettäjä ei saa lähettää enempää kuin vastaanottaja voi käsitellä

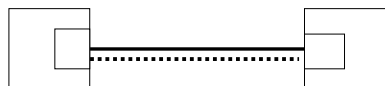

Mitä monimutkaisuutta?

yleislähetys

- datan koodaus sähköisiksi signaaleiksi
- **datan lähetys: lähetysvuorot**
- siirtovirheiden havaitseminen ja korjaaminen
- lähettäjä ei saa lähettää enempää kuin vastaanottaja voi käsitellä

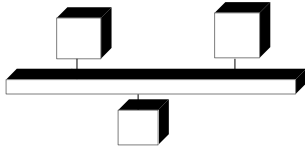

Entä tietoliikenneverkko?

- miten pystytään sanoma/paketit kuljettamaan lähettäjältä vastaanottajalle?
 - yhden verkon sisällä
 - monen verkon kautta
- verkon ruuhkautumisongelmat?
- sanoman virheettömyys?
- liikenteen kapasiteetti ja nopeus, tehokkuus
- laitteiden määrä ja heterogeenisyys

Protokolla (yhteyskäytäntö)

- **protokolla**
 - määrää kerroksen keskustelusäännöt ja -tavan
 - protokollapino
 - verkkoarkkitehtuuri
- **palvelu** (service)
 - alemman kerroksen palvelut ylemmän käytössä
 - palvelun käyttäjä / palvelun tuottaja

1/23/2003

69

Rajapinta

(interface)

- samassa koneessa, vierekkäisten kerrosten välillä
- määrittelee operaatiot, joilla ylemmän kerroksen **olio** (entity) voi käyttää alemman palveluja
- **SAP** (Service Access Point)
 - "palveluluukku"
 - yksikäsitteinen osoite
 - esim. puheliverkossa
 - puhelinpistoke

1/23/2003 • osoitteena puhelinnumero

70

Palvelu

- **yhteydellinen palvelu** (connection-oriented)
 - esim. puhelin
- **yhteydetön palvelu** (connectionless)
 - esim. posti
- kumpi valitaan?
 - vaadittu **palvelutaso** (QoS)
 - kustannus
- Valinta voi olla erilainen eri kerroksilla

1/23/2003

71

Palvelu \Leftrightarrow protokolla

- **palvelu**
 - joukko toimintoja (primitiivejä), jotka ylemmän kerroksen käytettävissä
 - ~ abstrakti datatyyppi, olio
- **protokolla**
 - joukko sääntöjä, jotka määräävät, miten vaihdetaan sanomia (muoto, järjestys, ..)
 - ~ palvelun toteutus, joka ei näy käyttäjälle

1/23/2003

72

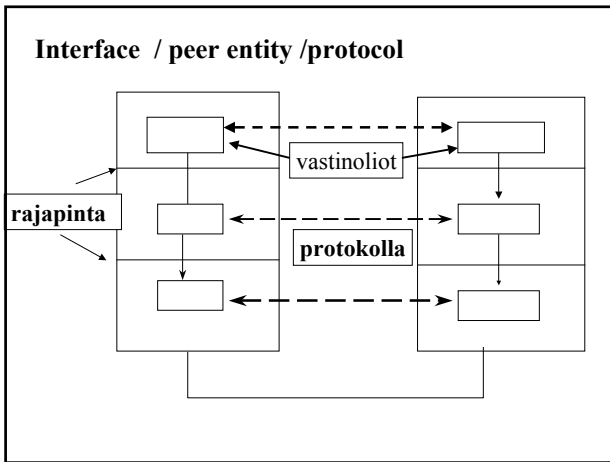
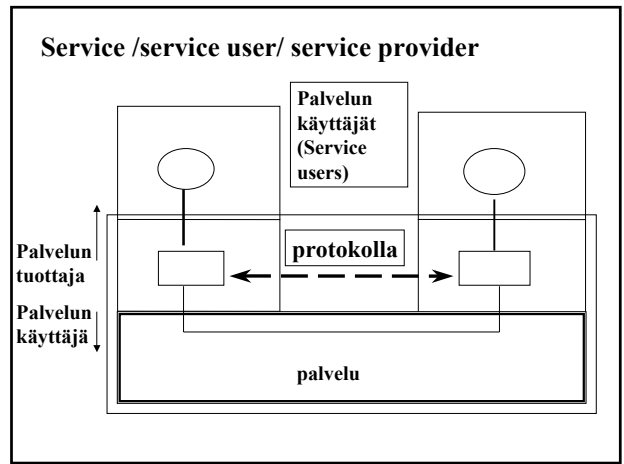
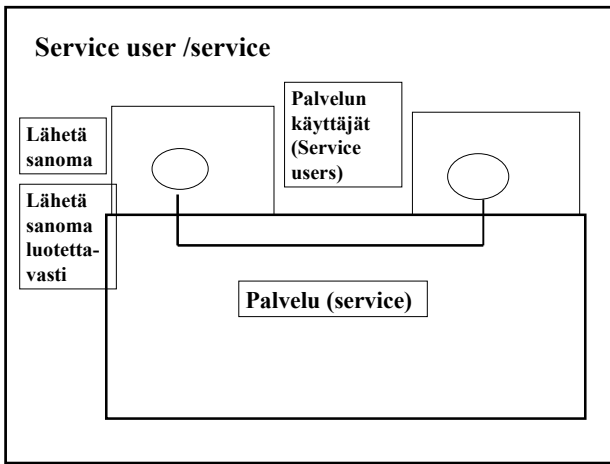

Yleisiä protokollakerroksen tehtäviä

Kukin kerros voi suorittaa yhden tai useamman seuraavista tehtävistä

- virhevalvonta
- vuonvalvonta
- sanoman paloittelu ja kokoaminen
- ruuhkanvalvonta
- kanavointi (multiplexing)
- yhteydenmuodostus

1/23/2003 76

Virhevalvonta (error control)

– kaikki sanomat virheettöminä ja oikeassa järjestyksessä

- luotettava tiedonsiirto (reliable data transfer)
- esim. kuitataan saadut sanomat ja tarvittaessa lähetetään uudelleen

1/23/2003 77

Pohdittavaa!

- Mistä vastaanottaja voi tietää onko sanoma virheellinen vai ei?
- Entä, jos sanoma tai sen kuitaus katoaa kokonaan eikä lähettäjä saa mitään vastausta lähettämäänsä sanomaan. Miten tällöin lähettäjän tulisi toimia?
- Missä tilanteissa on mahdollista, että vastaanottaja saa useaan kertaan saman sanoma (kaksoiskappale eli duplikaatti)?

1/23/2003 78

Vuonvalvonta (flow control)

- Lähtettäjä ei saa lähettää enemmän tai nopeammin paketteja kuin vastaanottaja ehtii niitä käsitellä.

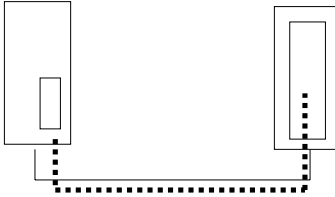

1/23/2003

79

Ruuhkanvalvonta (congestion control)

- Ruuhkatilanteessa verkkoon tulee liian paljon sanomia lähettäjiä.
- Reitittimet eivät ehdi käsitellä sanomia riittävän nopeasti. Niiden puskurit puskurit täytyvät, jolloin sanomia häviää.
- Lähtäjät täytyy saada hiljentämään lähettämistään.
 - Internetissä TCP huomaa ruuhkan siitä, ettei se saa kiitauksia sanomiinsa

1/23/2003

80

Pohdittavaa!

- Kun puskurit valuvat yli, olisiko parempi hävittää uudet juuri saapuvat sanomat vai ne, jotka ovat ensimmäisinä jonossa? Perustelee vastauksesi.
- Onko ruuhkanvalvonta tarpeellista, jos mikään sovellus ei koskaan lähetä enempää sanomia kuin hitain reititin ehtii käsitellä?

1/23/2003

81

Etäsovelluksen tietoliikennepalvelut

- sähköposti

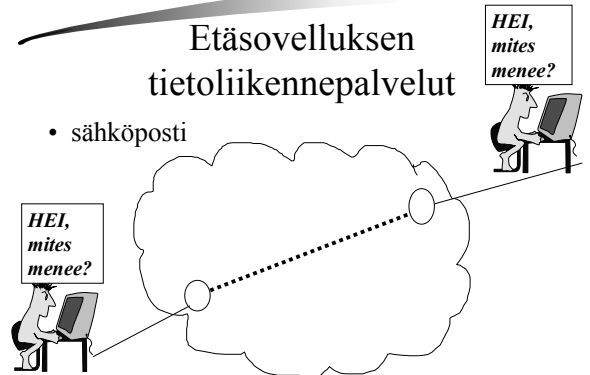

1/23/2003

82

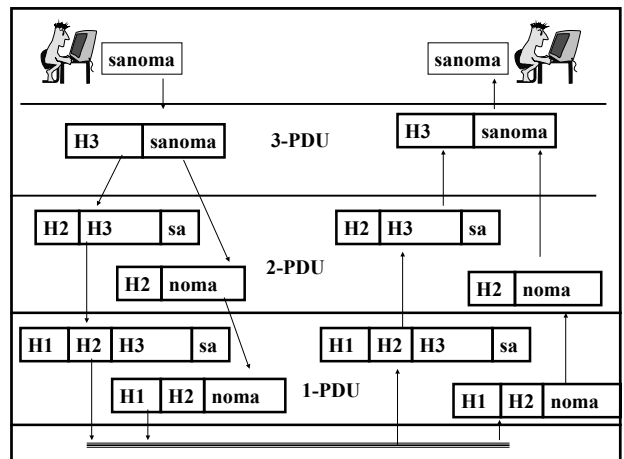
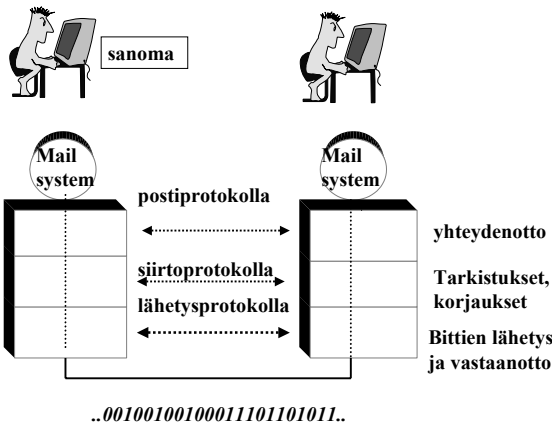

1.5 Viitemalleja

- **TCP/IP -viitemalli**
(Transmission Control Protocol /Internet Protocol)
- **OSI-viitemalli**
(Open Systems Interconnection)

1/23/2003

85

TCP/IP -viitemalli

- Internet-protokollastandardi
 - ei niinkään viitemalli
- RFC-julkaisuja, standardeja
 - 1969 ->
- De facto -standardi

1/23/2003

86

TCP/IP -viitemalli

- **Lähtökohdat**
 - yhdistää monia hyvin erilaisia verkkoja
 - vikasietoisuus (DoD)
 - joustavuus
 - monia uusia sovelluksia
- **Tulos**
 - pakettikytkentäinen
 - yhteydetön verkko
- ensin tehtiin toimivat protokollat, sitten vasta 'viitemalli'

1/23/2003

87

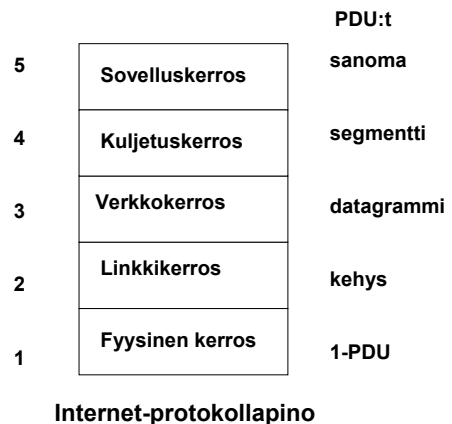

Internet-pinon kerrokset

- **Sovelluskerros**
 - Sovelluksen eri komponenttien väliseen viestintään
 - paljon erilaisia sovelluksia => paljon protokollia
 - **FTP, TELNET**
 - **DNS**
 - **SMTP**
 - **HTTP**,

1/23/2003

89

- **Kuljetuskerros**
 - sovelluskerroksen sanomat asiakkaalta palvelimelle ja päinvastoin
 - **TCP**-protokolla
 - luotettava yhteydellinen protokolla
 - **UDP**-protokolla
 - epäluotettava yhteydetön protokolla

1/23/2003

90

- Verkkokerros eli IP-kerros
 - reitittää datagrammit lähettävältä isäntäkoneelta vastaanottavalle isäntäkoneelle
 - **IP-protokolla**
 - eri verkot yhdistävä protokolla
 - kaikkien Internet-verkon komponenttien ymmärtettävä
 - useita reititysprotokollia
 - reititystä varten

1/23/2003

91

- Linkkikerros
 - kehyksen siirto yhden linkin yli
 - mitä tahansa linkkiprotokollia
 - esim. PPP, Ethernet, atm
- Fyysinen kerros
 - bittien siirto
 - riippuu käytetystä siirtomediasta

1/23/2003

92

OSI-viitemalli

- käsitteellisesti ehjä malli
 - 1978 -> 1982 viitemalli
 - 1983 -> toiminnallisia standardeja
- kerrosmalli
 - 7 kerrosta
- ISO ==> kansainväl. standardeja
 - mutta ei paljoakaan käytössä

1/23/2003

93

OSI-mallin kerrokset

- Sovelluskerros (Application layer)
- **Esitystapakerros** (Presentation layer)
- **Istuntokerros** (Session layer)
- Kuljetuskerros (Transport layer)
- Verkkokerros (Network layer)
- Siirtoyhteyshierarkian kerros (Data link layer)
- Peruskerros (Physical layer)

1/23/2003

94

Istuntokerros

- jäsentää ja tahdistaa tietojen vaihtoa
- istunnossa
 - kommunikointitapa
 - kaksisuuntainen / yksisuuntainen
 - lähetysvuoronsäätely yksisuuntaisessa kommunikoinnissa
 - vuoromerkki varmistaa, että vain toinen osapuoli tekee tietyn toiminnon
 - kommunikoinnin tahdistus tarkistuspisteiden avulla
 - esim tiedostonsiirrossa

1/23/2003

95

Esitystapakerros

- huolehtii tiedon esitysmuodosta siirrettäessä tietoa kahden koneen välillä
 - tiedon esitystapa koneessa
 - abstraktisyntaksi
 - siirtosyntaksi
- sopii käytettävästä siirtosyntaksista
- muuttaa tiedon tarvittaessa siirtosyntaksin mukaiseksi
- salaus ja tiivistys haluttaessa

1/23/2003

96

- kukin kerros korjaa omat virheensä.
- jos ei pysty, ilmoitus ylemmälle kerrokselle

==> virheen havaitsemista ja virheestä toipumista joka kerroksella

1.6.Esimerkkejä verkoista

- Joitakin esimerkkejä käsitellään harjoituksissa
 - laitosten (osastojen) verkkoja
 - yliopistojen / yritysten verkkoja
 - **FUNET**, **NORDUNET**
 - puhelinverkko
- **INTERNET**

Internet

- 1969: 4 konetta (ARPANET)
- 1972: 30 konetta, 1. Sähköpostiohjelma
- 1979: 1988 konetta
- 1985: 2000 konetta (1983: TCP/IP)
- 1989: 160 000 konetta
- 1995: 6 miljoonaa konetta
- 1998: 37 miljoonaa konetta
- 2000: arviolta 142 miljoonaa käyttäjää
- 2002: 162 miljoonaa konetta
 - 2.4% maailman väestöstä

Palvelut käyttäjän näkökulmasta

- Sovellukset
 - sähköposti
 - internetsivujen lukeminen
 - pankkipalvelut
 - sähköinen kaupankäynti
 - verkkoyliopisto
 - verkkokirjasto
 - ...