

LUENTO 8

VIRTUAALIMUISTI

Stallings, Luku 8.1

1

Sisältö

- Ohjelman suoritus virtuaalimuistissa
- Sivutus ja sivutaulut
- Osoitemuunnospuskuri TLB

- Segmentointi
- Segmentointi ja sivutus yhdistettynä
- Yhteiskäytöstä

2

Suoritus virtuaalimuistissa

- Ohjelman loogiset osoitteet muutetaan fyysisiksi osoitteiksi vasta ajonaikana
 - prosessin paikka muistissa vaihtelee, sillä ei vaikutusta osoitemuunnokseen
 - MMU
- KJ käsittelee ohjelmaa sivuina tai kääntäjä jakaa ohjelman segmentteihin, jotka KJ voi sijoitella vapaasti muistiin
 - KJ:n kirjanpito osien sijainnista prosessin sivutaulussa tai segmenttitaulussa

3

Suoritus virtuaalimuistissa

- Kaikkien sivujen / segmenttien ei tarvitse olla muistissa yhtäaikaan
 - riittää, että suoritettava osa ja sen data muistissa
 - paikallisuus, suoritus viihtyy samoilla alueilla
 - Kirjan kuva 8.1 näyttää muistiviitteiden jakautumista
- Laitteisto (MMU) ja KJ huolehtivat, että tarvittavat osat oikeaan aikaan muistissa
 - MMU huomaa puuttumisen
 - KJ noutaa muistiin

= Virtuaalimuisti

4

Suoritus virtuaalimuistissa

- Sivu- / segmenttitaulun alkiossa läsnäolobitti, josta käy ilmi onko sivu / segmentti muistissa
- Lataaja tuo aluksi muistiin vain muutaman sivun / segmentin (ennaltanouto) tai ei yhtään (tarvenouto)
- Prosessi CPU:lle
 MMU:hun sivu- / segmenttitaulun fyysinen muistiosoite
 TLB:n sisällön mitätöinti

Paikallisuuden vaikutus

5

Puutoskeskeytys (memory / page fault)

- Jos viitattu osoite ei ole muistissa, MMU aiheuttaa keskeytyksen
- KJ siirtää keskeytyksen aiheuttaneen prosessin (A) Blocked-tilaan
- KJ etsii sivulle / segmentille vapaan paikan muistista
- KJ käynnistää ohjaimen siirtämään puuttuvaa sivua / segmenttia ko. paikkaan
- Siirron aikana CPU suorittaa muita prosesseja

6

Puutoskeskeytys

- Kun siirto valmis, ohjain keskeyttää suorituksessa olevan prosessin B
- KJ päivittää prosessin A sivu/segmenttitaulun ja siirtää prosessin A Ready-tilaan
- Suoritus palaa takaisin prosessiin B
- Kun prosessi A taas aikanaan suoritukseen, se viittaa uudestaan äskeiseen osoitteeseen
 - nyt viitatun mp:n sisältö muistissa

7

Virtuaalimuistin etuja

- Muistia käytetään tehokkaammin hyväksi
 - kustakin prosessista vain tarvittava osa muistissa
 - montako sivua/prosessi pidetään muistissa yhtäaikaan?
 - lokaalit ja globaalit algoritmit
- Prosessoria käytetään (kenties) tehokkaammin
 - moniajoastetta voi nostaa
 - muistiin mahtuu paremmin, ei ruuhkautumista

8

Virtuaalimuistin etuja

- Voi ajaa fyysistä muistia suurempia ohjelmia
 - ohjelmoijan ei tarvitse huolehtia kerrostuksesta
- Osoiteavaruus voi olla valtaisa verrattuna todelliseen muistin määrään
 - esim. 32 bittiä => 4GB:n osoiteavaruus
 - hyöty?
- Looginen osoiteavaruus saa sisältää 'reikiäkin'
 - vain tarvittavat osat kuvataan fyysiseen muistiin

9

SIVUTAULU

10

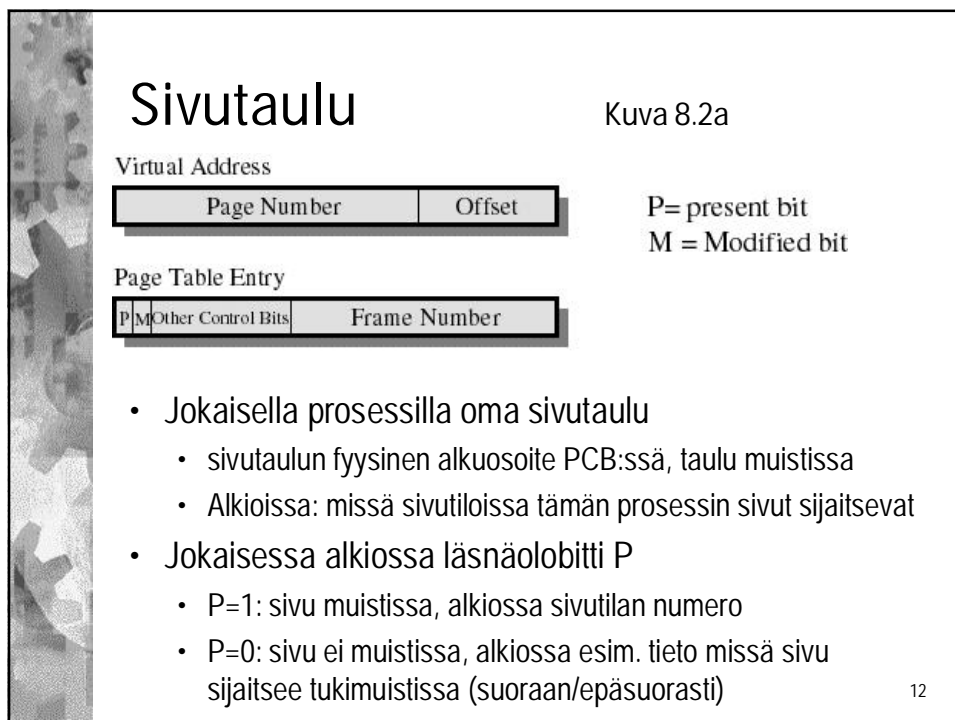
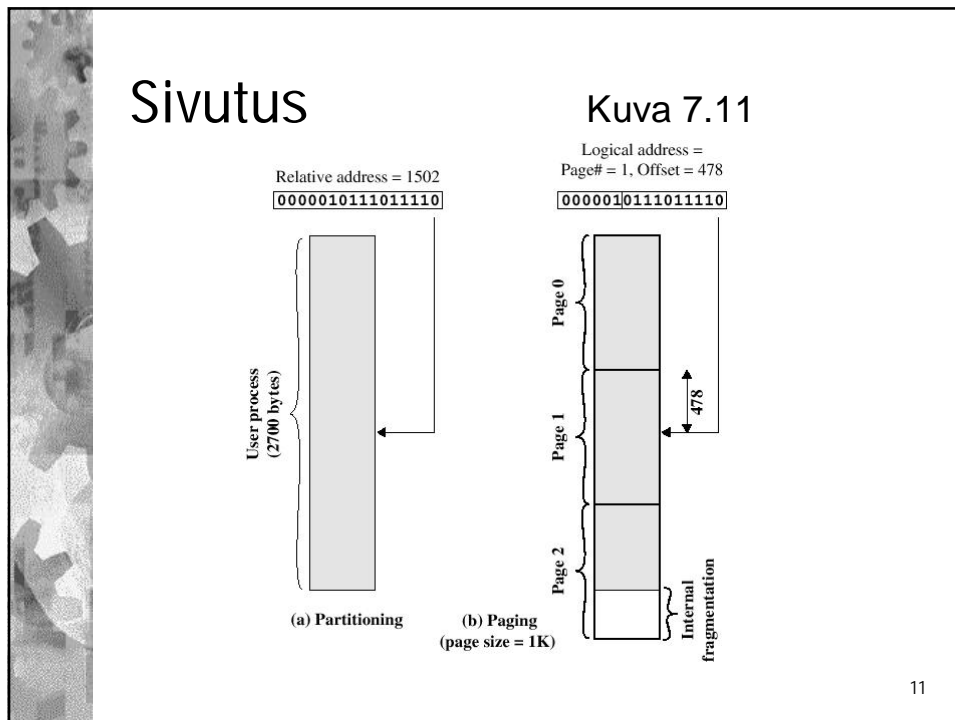

Sivutaulu

- Jokaisessa sivutaulun alkiossa muutettu-bitti M (modified)
 - M=1: sivun sisältö muuttunut muistissa, sivu kirjoitettava levyille, jos varaus vapautetaan
 - M=0: sivua ei muutettu, ei tarvitse kirjoittaa levyille sivutilaa vapautettaessa
- Sivutaulun alkiossa mahd. myös muuta tietoa
 - käyttötapabitti: R / RW
 - suojaustasobitti/bitit: KJ:n sivu / tav. prosessin sivu
 - milloin sivuun viitattu viimeksi tai viitelaskuri
 - poistoalgoritmit tarvitsevat näitä

13

Osoitemuunnos

- MMU:ssa sivutaulurekisteri PTR, jossa vain suoritettavan prosessin sivutaulun fyysinen alkuosoite
- MMU jakaa loogisen osoitteen pariaksi (sivunro,siirtymä)
 - Esim. kun sivukoko 1024 B (= 2^{10})
 - 10 viimeistä bittiä siirtymä
 - alkuosa sivunumero
- MMU korvaa sivunumero-bitit sivutaulusta löytyvillä sivutilannumero-biteillä
 - ts. MMU kateloi sivutilanumeron ja siirtymän bitit
 - Helppo laitetoiminto

14

Osoitemuunnos

Kuva 8.3

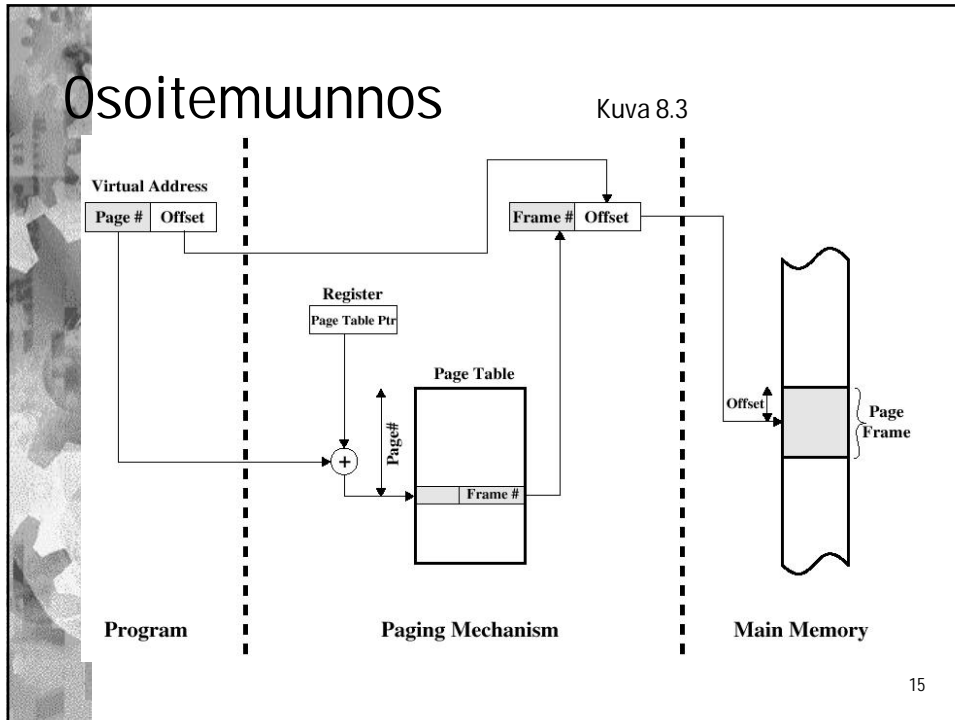

Lisää sivutauluista

Lisää sivutauluista

- Monet järjestelmät sallivat suuren virtuaaliosoiteavaruuden
 - looginen osoite esim. 32 tai 64 bittiä
- Jokaisella prosessilla suuri sivutaulu
 - jos 32-bittinen osoite ja sivukoko 4KB (12 bittiä), niin sivuja $2^{20} = 1\text{M}$ kappaletta
 - jokainen alkio useita tavuja, esim. 4 B, joten sivutaulu 4 MB
- Myös sivutaulu jaetaan sivuihin ja myös sivutaulun osia voidaan pitää levyllä
 - riittää, kun suorituksessa olevaan osaan liittyvät sivut muistissa

17

2-tasoinen sivutaulu

- Ylin hakemisto mahtuu yhteen sivuun, aina muistissa

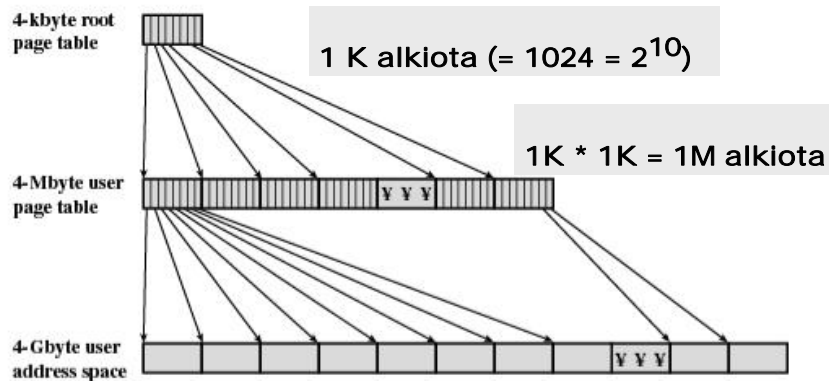
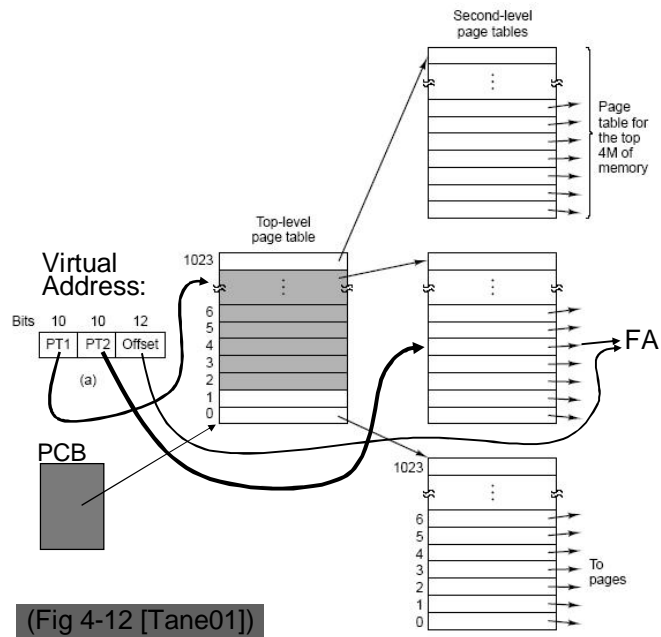

Figure 8.4 A Two-Level Hierarchical Page Table

8

Moni- tasoinen sivu- taulu



19

2-tasoinen sivutaulu

Kuva 8.5

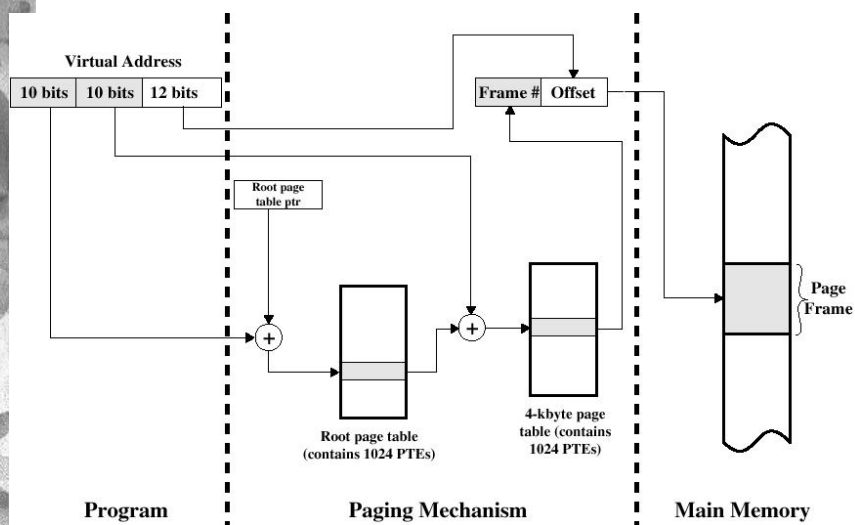

20

KÄÄNTEINEN SIVUTAULU

21

Käänteinen sivutaulu

- Fyys.muisti pienempi kuin virtuaaliavaruus
- Kirjaa sivutilakohtaisesti mikä sivu sijaitsee ko. sivutilassa
 - vain yksi globaali käänteinen sivutaulu
 - yksi alkio per fyysinen sivutila, jossa ko. sivutilassa sijaitsevan sivun numero
- Jokaisella prosessilla sivu 0, 1, 2, ...
miten tiedetään minkä prosessin sivu kyseessä?
 - alkiossa myös prosessin numero (pid)
 - MMU:hun rekisteri, jossa suoritettavan prosessin pid

22

Käänteinen sivutaulu

- Käänteisen ST:n indeksit sivutilan numeroita, mutta prosessin osoitteesta käy ilmi sivunumero ja siirtymä
 - etsittävä sisällön perusteella
- Etsintä peräkkäishakuna tehontonta
- Käytetään apuna hajautustaulua
 - käytä hajautinta indeksin laskentaan, etsi kotisolusta
 - samaan hajautusosoitteeseen kuvautuvat alkiot linkitetty toisiinsa
- Jos sivun tiedot ei listassa, aiheuta sivunpuutoskeskeytys
- Käyttökelpoinen vain jos TLB riittävän suuri

23

Käänteinen sivutaulu

Kuva 8.6

4. ed

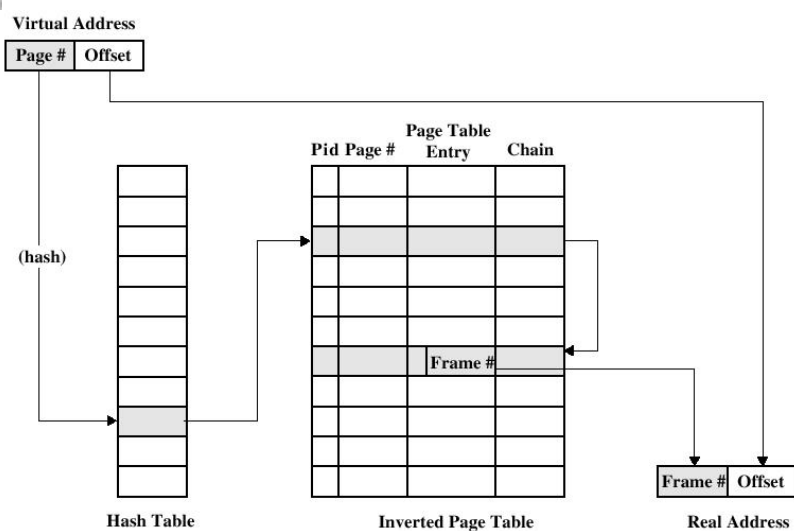

24

5. ed

Käänteinen sivutaulu v.2

- Sivutilan (kehyksen) numero
 - Suoraan taulun indeksi
 - Ei tarvitse tallettaa tauluun

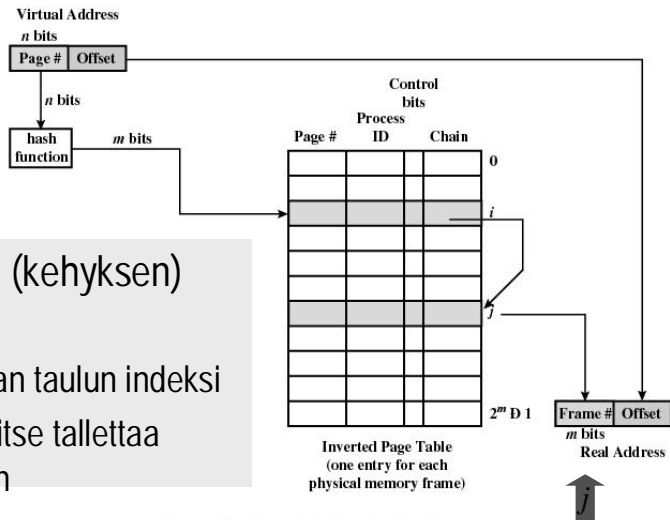

Figure 8.6 Inverted Page Table Structure

25

Osoitemuunnospuskuri TLB

26

Osoitemuunnospuskuri TLB

- Koska sivutaulu muistissa, jokaiseen muunnokseen näyttäisi liittyvän yksi ylimääräinen muistinouto
 - hae sivutaulun alkio MMU:hun
 - tee osoitemuunnos
 - nouda / talleta ko. fyysiseen osoitteeseen
- Ratkaisu: osoitemuunnospuskuri TLB
 - Translation Lookaside Buffer
- MMU pitää tallessa edellisissä muunnoksissa tarvittut sivutaulun tiedot
 - paikallisuus: sitä tarvitaan het'kohta uudestaan
 - sivutaulun alkioita ei tarvitse noutaa joka kerta

27

Etsintä TLB:stä

- TLB nopeiden rekistereiden joukko
 - esim. 32 rekisteriä
- Käyttää assosiativista hakua
 - vertailu kohdistuu kaikkiin alkioihin yhtäaikaan
 - etsintä nopeaa
 - laitetoiminto!
- Kaikilla prosesseilla sivut 0, 1, 2, ..., mutta eri sivutiloissa
 - TLB tyhjennettävä prosessin vaihdossa
- TLB:n alkiossa (ainakin)
 - sivunro, sivutaulun alkio, validibitti V

28

Etsintä TLB:stä

Kuva 8.9



29

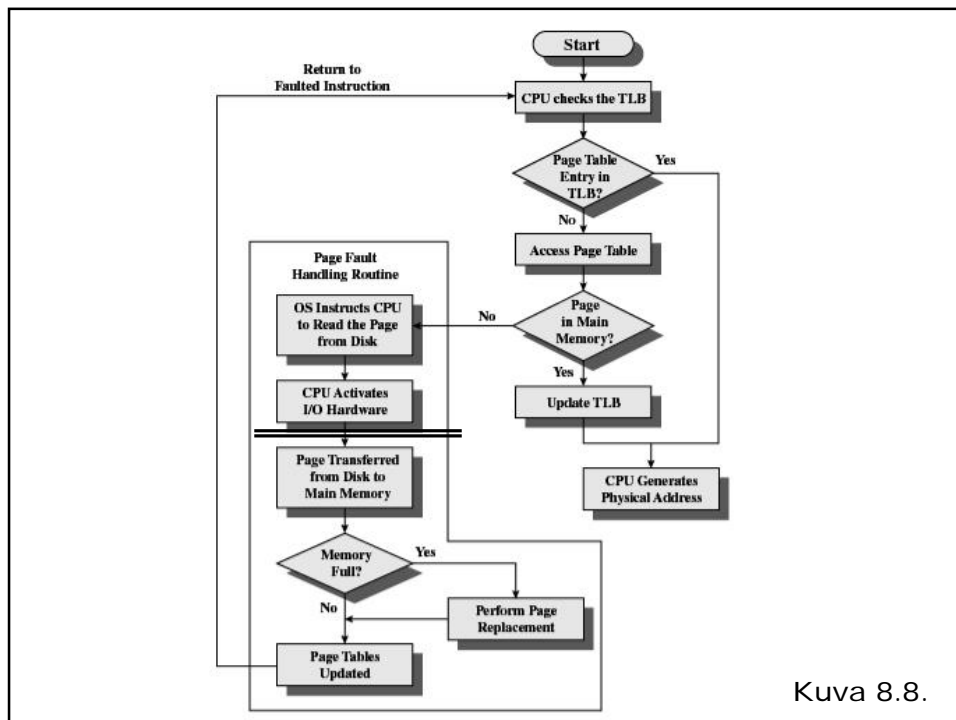

Kuva 8.8.

TLB ja osoitemuunnos

sivunro = loog. osoitteen alkubitit
 siirtymä = loog. osoitteen loppubitit

Jos sivun tiedot ei TLB:ssä tai V=0,
 nouda TLB:hen sivutaulun alkio
osoitteesta PTR + sivunro

Jos P=0, aiheuta sivunpuutoskeskeytys

Fyys.os = Katenoi(Sivutilanro, Siirtymä)

- Kun keskeytys käsitelty, sama osoite tulee viitattavaksi uudelleen
 - Esim. PC:n kasvatus vasta osoitemuunnoksen jälkeen

31

TLB ja osoitemuunnos Kuva 8.7

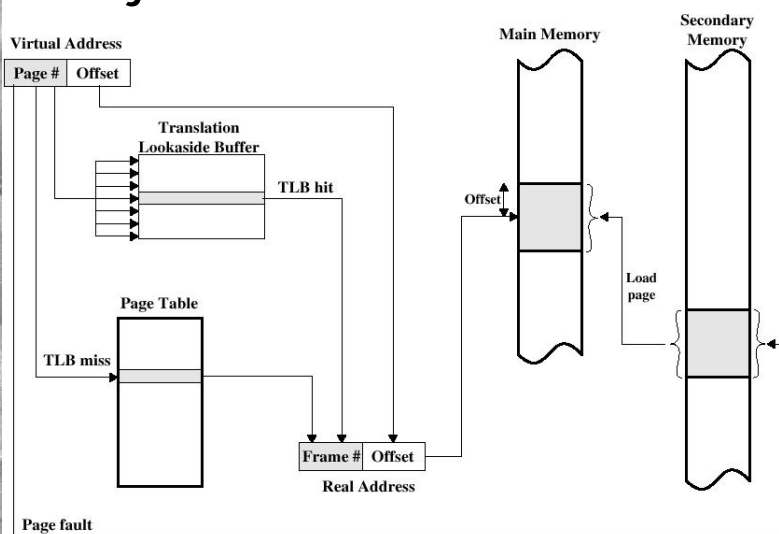

32

TLB:n alustus

- Kun suoritettava prosessi vaihtuu, TLB:n vanha sisältö mitätöitävä
 - PTR osoittamaan uuden prosessin sivutauluun
 - nollattava TLB:n alkioiden validiibitit V=0
- Koska TLB suhteellisen pieni, tarvitaan sopiva laitetason algoritmi, jonka perusteella valitaan korvattava alkio
 - TLB:n alkiossa mahd. myös laitetason viitelaskureita: poista se, jota ei ole aikoihin käytetty

33

TLB ja välimuisti

Kuva 8.10

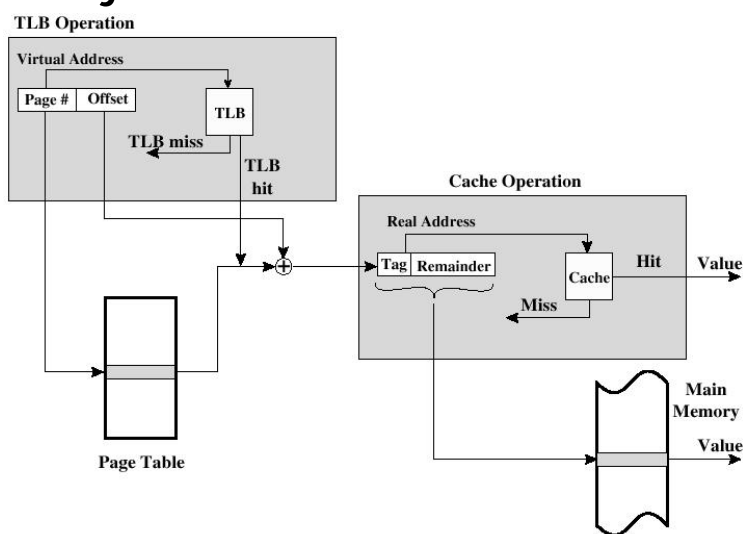

34

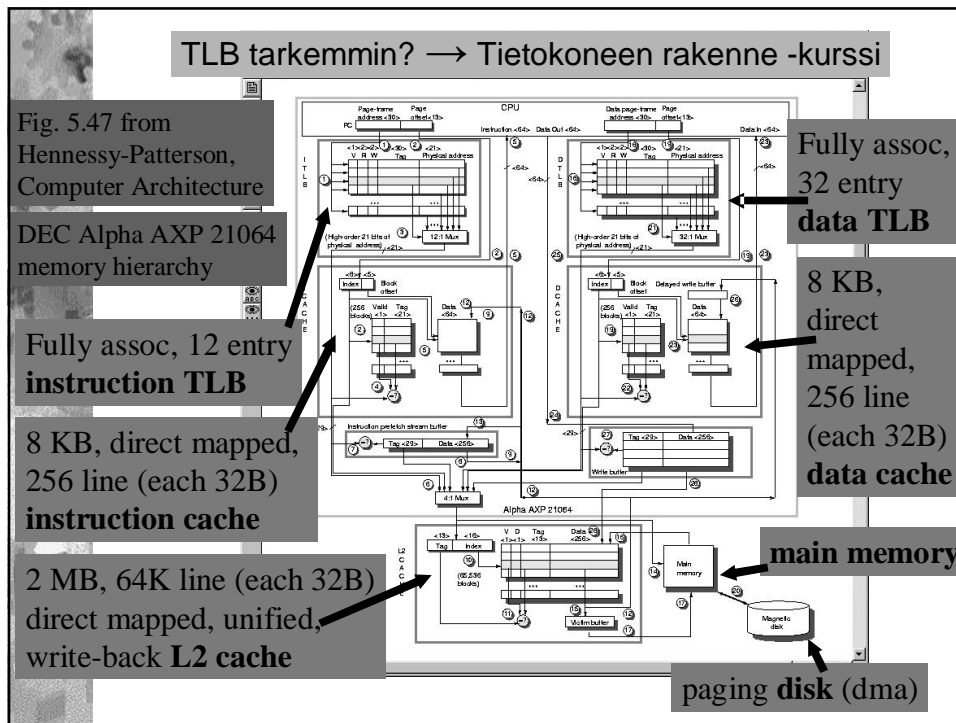

SEGMENTOINTI

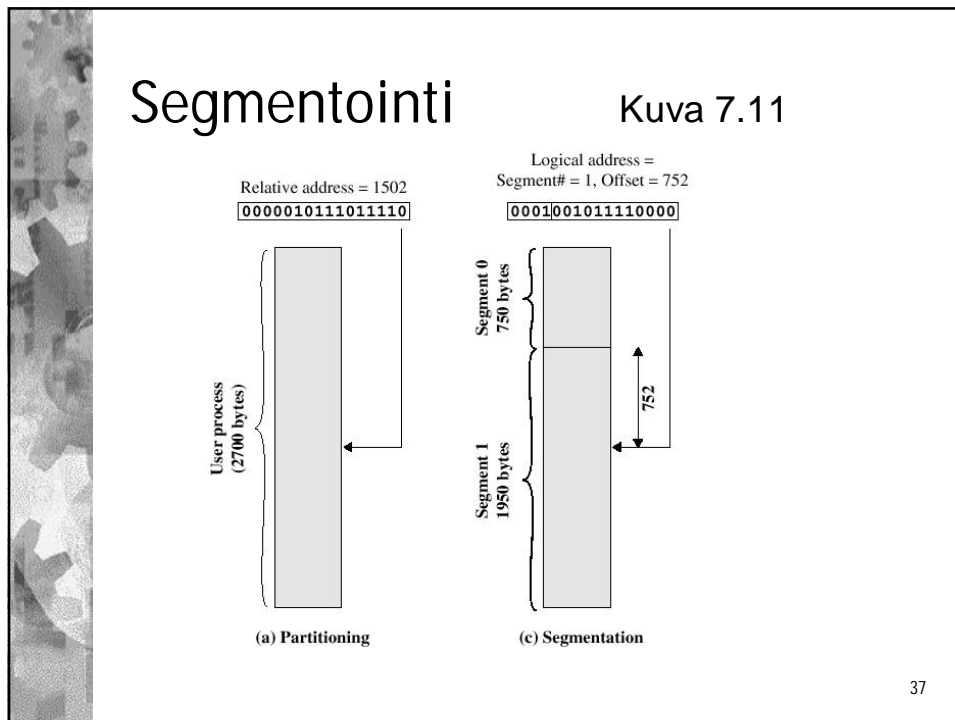

- ## Segmentointi
- Perusideoiltaan samanlainen kuin sivutus, 'yksiköt' vain keskenään erikokoisia segmenttejä
 - Jokaisella prosessilla oma segmenttitaulu
 - Kertoo missä tämän prosessin segmentit sijaitsevat
 - Osoitemuunnos segmenttitaulun avulla
 - TLB:n käyttö kuten edellä
 - MMU:n rekisterissä nyt segmenttitaulun fyysinen osoite
- 38

Segmenttitaulu

Kuva 8.2b

Virtual Address



P= present bit
M = Modified bit

Segment Table Entry



- Jokaisessa alkiossa läsnäolobitti P
 - P=1: segmentti muistissa
- alkiossa fyysinen alkuosoite sekä pituus
- Jokaisessa alkiossa muutettu-bitti M kuten sivutaulussa
- Jokaisessa alkiossa myös muuta tietoa kuten sivutaulussa

39

Osoitemuunnos

Kuva 8.12

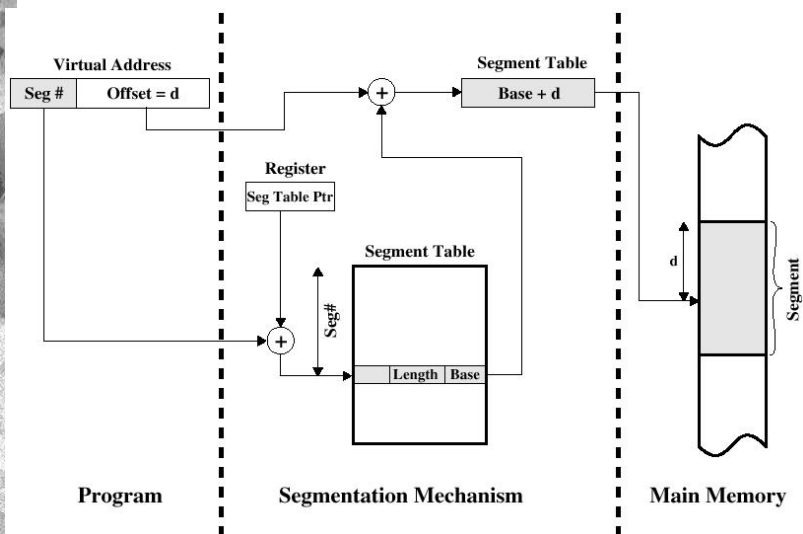

40

Huomioita

- Segmenttitaulun alkiossa alkuosoite ja pituus
 - segmentin kokoa helppo kasvattaa/pienentää dynaamisesti
 - saattaa vaatia segmentin uudelleensijoittamista
 - osoitteen oikeellisuus tarkistettavissa MMU:ssa
- Segmentit erikokoisia, syntyy ulkoista pirstoutumista
 - Varaus/vapautus ei niin tehokasta kuin sivuilla
 - Muistin tiivistämistarvetta
- Segmentti sopiva suojauksen yksikkö
 - ohjelmoija määrittelee segmentit ja käyttöoikeudet
 - käytötapa kopioitu segmenttitaulun alkioon

41

Segmentointi ja sivutus yhdistettynä

42

Sivuttava segmentointi

- Eräät laitteistot ja KJ:t jakavat myös segmenttejä sivuiksi, ohessa eräs tapa
 - muistia helpompi hallita samankokoisina sivuina
 - ei ulkoista pirstoutumista
 - ei tiivistämistarvetta
- Jokaisella prosessilla
 - oma segmenttitaulu ja
 - yksi sivutaulu per segmentti
- Vrt. 2-tasoinen sivutaulu

43

Sivuttava segmentointi Tan01 4-39

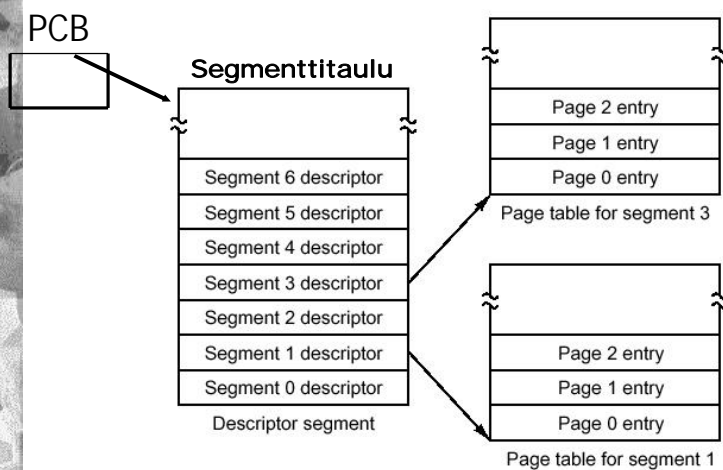

44

Sivuttava segmentointi

- Looginen osoite jakautuu nyt kolmeen osaan
 - segmenttinumero
 - segmentin sivutaulun fyysinen osoite löytyy segmenttitaulun tästä alkiodista
 - sivunumero
 - sivunumeroa vastaava sivutilan numero löytyy sivutaulun tästä alkiodista
 - siirtymä
 - sivulla viitattu sana näin kaukana sivun alusta
- Myös segmenttitaulua / sivutaulua voidaan sivuttaa

45

Sivuttava segmentointi Kuva 8.2c

Virtual Address

Segment Number	Page Number	Offset
----------------	-------------	--------

Segment Table Entry

Other Control Bits	Length	Segment Base
--------------------	--------	--------------

Page Table Entry

P/M Other Control Bits	Frame Number
------------------------	--------------

P = present bit
M = Modified bit

- Segmentin alkuosoitteen (segment base) paikalla ko. segmentin sivutaulun fyysinen osoite
- P-bitti ja M-bitti vain sivutaulun alkiossa
- Yhteiskäytön ja suojauksen data luonnollisimmin segmenttitaulun alkiossa
 - oikeudet annettu koko segmenttiin (sen kaikkiin sivuihin)

46

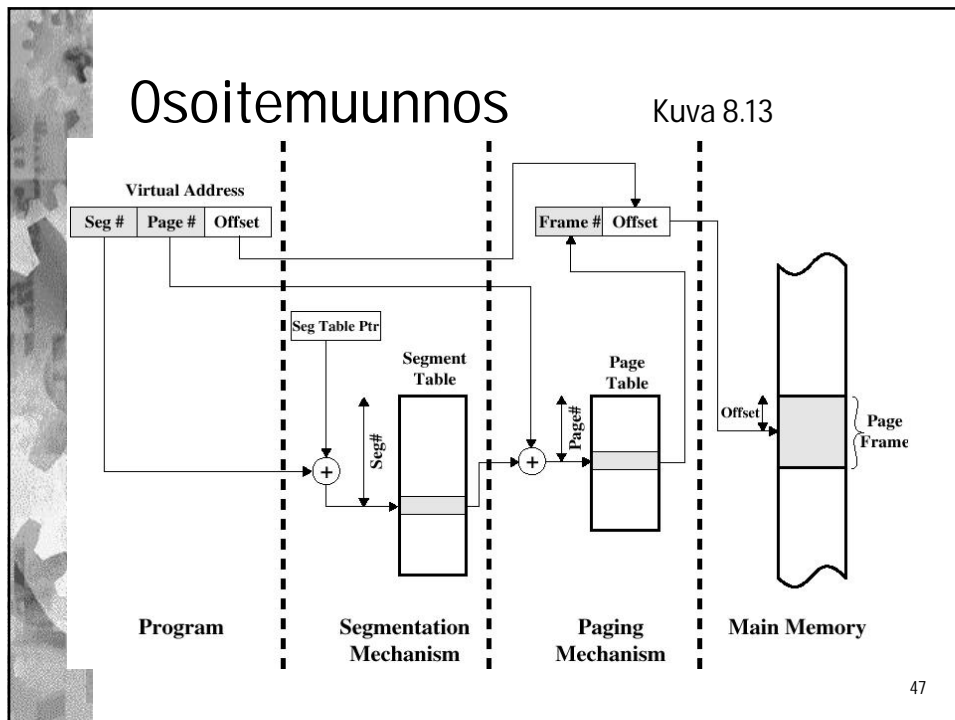

- ## Hyötyjä
- Ratkaisee dynaamisen linkittämisen ongelmakohdat
 - uuden segmentin (dynaaminen) linkittäminen tarkoittaa vain uuden alkion lisäämistä segmenttitauluun
 - Segmentin koko voi kasvaa sivu kerrallaan, eikä segmentille tarvitse etsiä uutta paikkaa fyysisessä muistissa
 - Yhteiskäyttö ja käyttöoikeudet voi määrittää segmenttikohtaisiksi
 - kauniisti loogisten kokonaisuuksien mukaan
 - useita erilaisia suojaustasoja
- 48

Yhteiskäyttö ja suojaus

49

Yhteiskäyttö

- Jos usea prosessi ajaa samaa koodia, riittää siitä yksi kopio muistissa
 - jokaisen prosessin sivu / segmenttitaulussa viitteet yhteisen koodin ja datan sisältäviin sivutiloihin / segmentteihin
 - mutta kullakin prosessilla omat tilat yksityiselle datalle
- Koodin oltava vapaakäyntistä
 - ei saa muuttua
- Sivutus ei paras tapa yhteiskäyttöä ajatellen:
 - sivu 'kokoyksikkö', ei looginen yksikkö
 - käyttöoikeudet vaikea rajata funktiotasolla

50

Yhteiskäyttö: editori

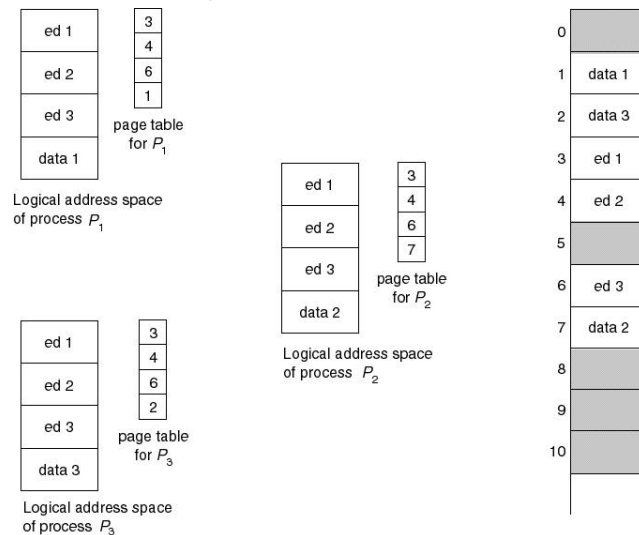

51

Segmentointi ja yhteiskäyttö

- Segmentointi kaunis tapa yhteiskäyttöä ajatellen
 - ohjelman jakaminen eripituisiin segmentteihin loogisempaa kuin jakaminen tasapitkiksi sivuiksi
 - esim. yhteiskäyttöön tarkoitettu data omaksi segmentiksi, yksityinen data omaksi segmentiksi
- Ohjelmoija kertoo kääntäjälle
 - haluamastaan segmenttijaosta
 - haluamistaan käyttöoikeuksista
- Kääntäjä muodostaa tällä perusteella ohjelman loogiset osoitteet
 - segmentti ja siirtymä sen sisällä

52

Erilaisia suojausryhmiä kuva 8.14

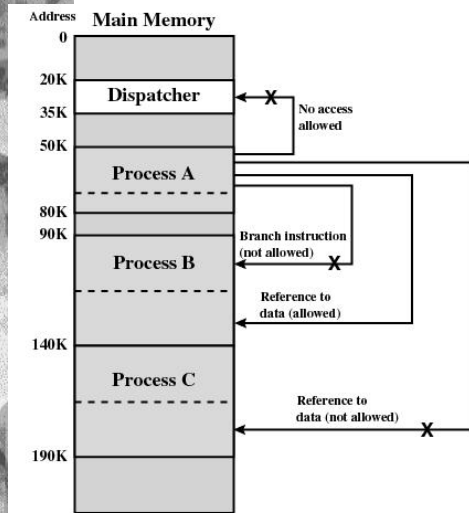

Figure 8.14 Protection Relationships Between Segments

53

- Mahdollinen luokittelu:
- Ei saa käyttää lainkaan
- Saa käyttää vain dataa
- Saa käyttää vain koodia (???)
- Saa käyttää sekä koodia että dataa

Yhteenvetoa

ks. Taulukko 8.1

Sivutus

Segmentointi

Keskusmuisti jaettu vakiokokoisin sivutiloihin	
KJ jakaa prosessin vakiokokoisin sivuihin	Ohjelmoija/kääntäjä jakaa prosessin vaihtelevankok. segmentteihin
Prosessikoht. sivutaulut: missä sivutilassa sivu sijaitsee	Prosessikoht. segmenttitaulut: segmentin alkuos. ja pituus
Virt.os: (sivu, siirtymä)	Virt.os: (segmentti, siirtymä)
Sisäistä pirstoutumista	Ulkoista pirstoutumista muistin tiivistämistarve
Vapaiden sivutilojen lista	Vapaiden muistialueiden lista
Kaikki sivut ei muistissa: läsnäolobitti SivuT:n alkiossa	Kaikki segmentit ei muistissa läsnäolobitti SegT:n alkiossa

54